

USER MANUAL
MANUEL D'UTILISATION
MANUAL DEL USUARIO

MB850 / MB860
LED STICK ANYWHERE TASK LIGHT | LAMPE D'APPOINT À DEL À
COLLER N'IMPORTE OÙ | LUZ LED DE TRABAJO PARA ADHERIR A
CUALQUIER LUGAR

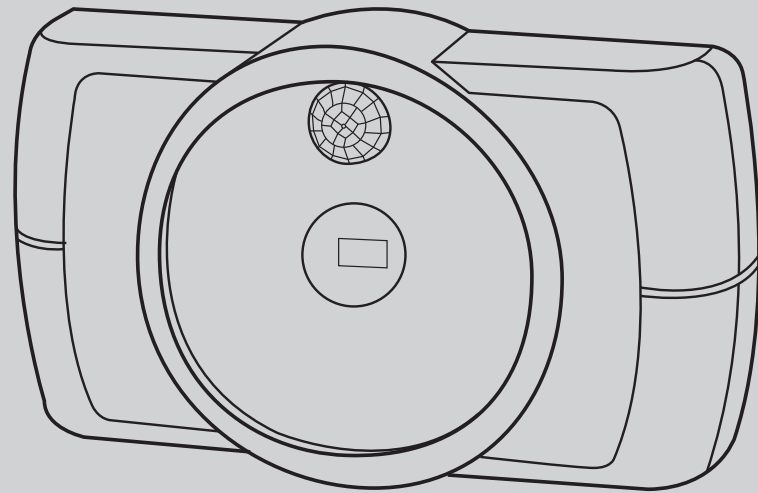

BATTERY INSTALLATION |
INSTALLATION DES PILES |
INSTALACIÓN DE LAS PILAS

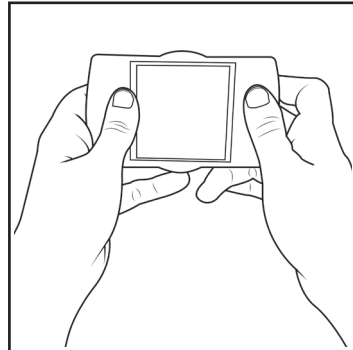

1. Remove the mounting plate from the back of the light by sliding the mounting plate up.

Retirez la plaque de montage de l'arrière de la lampe en la glissant vers le haut.

Extraiga la placa de montaje de la parte trasera de la lámpara deslizando la placa hacia arriba.

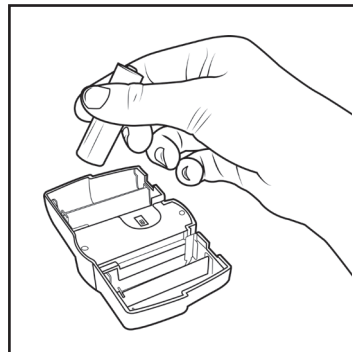

2. Insert 4 AA batteries into the light. Ensure the batteries are inserted so that the flat ends are making contact with the springs.

Insérez 4 piles AA dans la lampe. Assurez-vous que les piles sont insérées de sorte à ce que les extrémités plates soient en contact avec les ressorts.

Coloque 4 pilas AA dentro de la lámpara. Asegúrese de que las pilas estén colocadas de manera tal que los extremos lisos hagan contacto con los resortes.

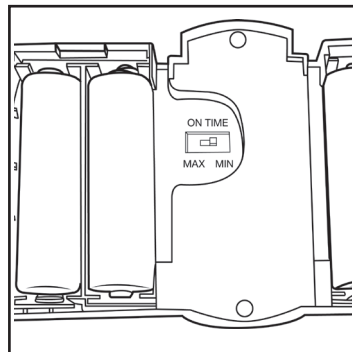

3. Set the auto shut off timer to either 20 seconds or 60 seconds. Choosing the 60-second option can shorten the battery life.

Réglez la minuterie d'arrêt automatique à 20 ou 60 secondes. Choisir l'option de 60 secondes peut réduire la durée de vie de la pile.

Coloque el temporizador de apagado automático en 20 o 60 segundos. Elegir la opción de 60 segundos puede disminuir la vida útil de la pila.

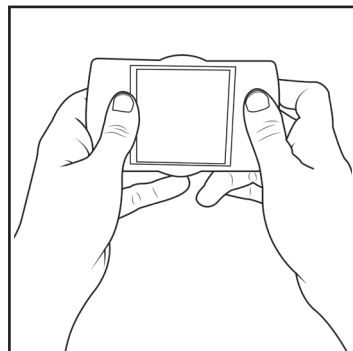

4. Before replacing the battery cover, follow step 2 in the light installation instructions.

Avant de remettre le couvercle du compartiment à piles en place, suivez l'étape 2 des instructions d'installation de la lampe.

Antes de reemplazar la cubierta de las pilas, siga el paso 2 de las instrucciones de instalación de la lámpara.

LIGHT INSTALLATION |
INSTALLATION DE LA LAMPE |
INSTALACIÓN DE LAS LÁMPARAS

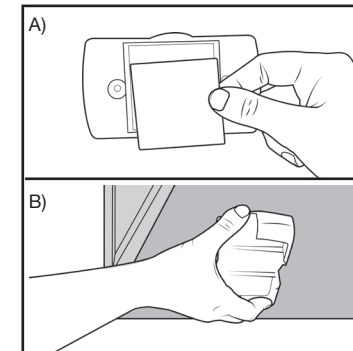

Option 1 | Option 1 | Opción 1

1. A) To mount the light with the included adhesive, peel off the label and apply the adhesive to the back of the mounting plate. B) Peel off the second adhesive strip and press the mounting plate in the desired location.

Warning - adhesive is semi-permanent.

A) Pour fixer la lampe avec l'adhésif inclus, détachez l'étiquette et appliquez l'adhésif à l'arrière de la plaque de montage.

B) Décollez la deuxième bande adhésive et appuyez sur la plaque de montage à la position souhaitée.

Avertissement - l'adhésif est semi-permanent.

A) Para instalar la lámpara con el adhesivo incluido, despegue la etiqueta y aplique el adhesivo a la parte trasera de la placa de montaje.

B) Despegue la segunda cinta adhesiva y presione la placa de montaje hasta colocarla en la ubicación deseada.

Advertencia: El adhesivo es semipermanente.



Option 2 | Option 2 | Opción 2

2. To mount the light with the included screws, determine the mounting location and line up the mounting plate with the location. Use a pencil to mark the pilot holes. Use a 1/16" drill bit to create the pilot holes (if mounting to drywall, use the plastic anchors included with the screws). Use a hammer to tap the plastic anchors into the pilot holes before screwing in the mounting bracket.

Pour fixer la lampe avec les vis incluses, déterminez l'emplacement de fixation et alignez la plaque de montage. Utilisez un crayon pour marquer les avant-trous. Utilisez un foret de 1/16 po pour créer les avant-trous (pour montage sur cloison sèche, utilisez les chevilles en plastique inclus avec les vis). Utilisez un marteau pour insérer les chevilles en plastique dans les avant-trous avant de visser le support de fixation.

Para instalar la lámpara con los tornillos que se incluyen, determine la ubicación de montaje y alinee la placa de montaje con la ubicación. Utilice un lápiz para marcar los agujeros guía. Utilice una broca de 1/16 in para realizar los agujeros guía (si el montaje se hará en una pared de yeso, use los tacos de fijación de plástico incluidos con los tornillos). Use un martillo para insertar con golpes suaves los tacos de fijación de plástico dentro de los agujeros guía, antes de atornillar el soporte de montaje.

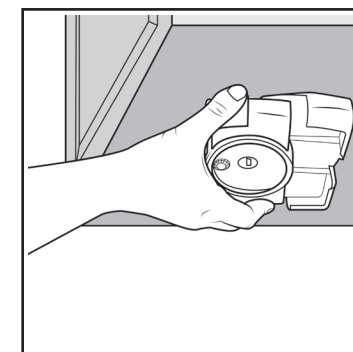

3. Slide the light onto the mounting plate. When changing batteries, slide the light off the mounting plate to access the battery compartment.

Glissez la lampe dans la plaque de montage. Lors du remplacement des piles, glissez la lampe hors de la plaque de montage pour accéder au compartiment à piles.

Deslice la lámpara para colocarla en la placa de montaje. Al cambiar las pilas, deslice la lámpara para quitarla de la placa de montaje para acceder al compartimento de las pilas.

WARRANTY | GARANTIE | GARANTÍA

1 Year Warranty Against Defects:

All Mr Beams products are guaranteed against defects in workmanship and materials for 1 year from purchase. Warranties implied by law are subject to the same time period limitation. Some states do not allow limitations on how long an implied warranty lasts, so this time limitation may not apply to you. If the product fails due to a manufacturing defect during normal use, return the product and dated sales receipt to the store where purchased for replacement OR send the product and the dated sales receipt to the address below. Not covered – Batteries are not covered by this warranty. Repair service, adjustment and calibration due to misuse, abuse or negligence are not covered by this warranty. Unauthorized service or modification to this product or of any furnished components will void this warranty in its entirety. This warranty does not include reimbursement for inconvenience, installation, setup time, loss of use, postage, unauthorized service, or other products used in conjunction with, but are not supplied by, Wireless Environment. This warranty gives you specific legal rights, and you may also have other rights which vary from state to state.

Garantie d'un an contre les défauts :

Tous les produits Mr Beams sont garantis contre les défauts de fabrication et de matériaux pendant une durée d'un an à compter de l'achat. Les garanties implicites aux termes de la loi sont sujettes à la même limite de temps. Certains États interdisent les limites de durée des garanties implicites. Par conséquent, cette limite de temps peut ne pas s'appliquer dans votre cas. Si votre produit présente un défaut de fabrication lors d'une utilisation normale, retournez le produit avec le reçu d'achat au magasin où vous l'avez acheté OU à l'adresse ci-dessous afin de le remplacer. Hors garantie – Les piles ne sont pas couvertes par cette garantie. Le service de réparation, le réglage et le calibrage suite à une mauvaise utilisation, l'abus ou la négligence ne sont pas couverts par cette garantie. Tout(e) entretien ou modification non autorisé(e) sur ce produit ou sur tout composant fourni annulera cette garantie dans son intégralité. Cette garantie ne comprend pas le remboursement pour désagrément, installation, temps de configuration, perte d'utilisation, affranchissement, entretien non autorisé ou autres produits utilisés mais non fournis par Wireless Environment. Cette garantie vous donne des droits spécifiques et vous pouvez avoir d'autres droits en fonction de l'État où vous résidez.

1 año de garantía en caso de defectos:

Todos los productos Mr Beams cuentan con una garantía en caso de defectos de mano de obra y materiales por 1 año a partir de la compra. Las garantías implícitas por ley están sujetas a la misma limitación de período. Algunos estados no permiten que se establezcan limitaciones sobre la duración de la garantía implícita, por ende, es posible que esta limitación de tiempo no le corresponda. Si el producto presenta una falla debido a un defecto de fabricación durante su uso habitual, devuelva el producto y el comprobante de venta con fecha a la tienda donde lo compró para su reemplazo O envíe el producto y el comprobante de venta con fecha a la dirección que aparece a continuación. Sin cobertura: las pilas no están cubiertas por esta garantía. El servicio de reparación, ajuste y calibración debido al uso indebido, abuso o negligencia no está cubierto en esta garantía. El servicio o la modificación no autorizados realizados a este producto o a cualquiera de los componentes suministrados anularán la presente garantía en su totalidad. La garantía tampoco incluye el reembolso por algún inconveniente, instalación, tiempo de instalación, pérdida de uso, franqueo, servicio no autorizado ni otros productos utilizados en conjunto con Wireless Environment pero que no sean suministrados por este. Esta garantía le otorga derechos legales específicos y también puede tener otros derechos que varían según el estado.

Extend your warranty to two years at mrbeams.com

Prolongez la durée de votre garantie à deux ans à mrbeams.com

Amplíe su garantía por dos años en mrbeams.com.

TROUBLESHOOTING | DÉPANNAGE | RESOLUCIÓN DE PROBLEMAS

Problem: Why won't my light turn off? | Problème : Pourquoi ma lampe ne s'éteint-elle pas? | Problema: ¿Por qué la luz no se apaga?

Solution: If your light will not turn off, it means it is time to replace the batteries. | Solution : Si votre lampe ne s'éteint pas, il est temps de remplacer les piles. | Solución: Si la luz no se apaga, esto indica que es momento de cambiar las pilas.

Problem: I installed my batteries, but my light won't turn on. | Problème : J'ai installé mes piles, mais ma lampe ne s'allume pas. | Problema: Instalé las pilas, pero la lámpara no enciende.

Solution: Place the light in a dark closet or bathroom and wait 10 minutes. Then enter the room and see if the light turns on with motion. | Solution : Mettez la lampe dans un placard ou une salle de bain sombre et attendez 10 minutes. Entrez ensuite dans la pièce et vérifiez si la lampe s'allume avec des mouvements. | Solución: Coloque la lámpara en un baño o armario oscuros y espere 10 minutos. Luego ingrese a la habitación y compruebe si la lámpara se enciende con el movimiento.

Problem: Why is my light flashing? | Problème : Pourquoi ma lampe clignote-t-elle? | Problema: ¿Por qué la lámpara parpadea?

Solution: Flashing can be a sign that the batteries are low and need to be replaced. | Solution : Un clignotement peut indiquer que les piles sont faibles et doivent être remplacées. | Solución: Si parpadea, puede ser una señal de que las pilas tienen poca carga y deben cambiarse.

Problem: Why is my LED light dim? | Problème : Pourquoi ma lumière DEL est-elle faible? | Problema: ¿Por qué la luz LED es tenue?

Solution: If the LED on the light is dim, this is likely from low battery power. Replace the batteries in the light and see if the issue persists. | Solution : Si la DEL sur la lampe est faible, il est probable que le niveau de la pile est faible. Remplacez les piles dans la lampe et vérifiez si le problème persiste. | Solución: Si la luz LED en la lámpara es tenue, probablemente se deba a que la potencia de las pilas es baja. Cambie las pilas de la lámpara y compruebe si el problema persiste.

Problem: What size drill bit should I use to create pilot holes? | Problème : Quel diamètre de foret devrais-je utiliser pour créer des avant-trous? | Problema: ¿Qué tamaño de broca debería utilizar para realizar agujeros guía?

Solution: We recommend 1/16" drill bit. | Solution : Nous recommandons un foret de 1/16 po. | Solución: Recomendamos una broca de 1/16 in.

Problem: What screws should I use? | Problème : Quelles vis devrais-je utiliser? | Problema: ¿Qué tornillos debería usar?

Solution: For drywall, use the included screws. For wood trim, trees or decks we suggest wood screws. For brick, use a masonry bit. | Solution : Pour la cloison sèche, utilisez les vis incluses. Pour la garniture en bois, les arbres ou les terrasses, nous recommandons des vis à bois. Pour la maçonnerie, utilisez un forêt à maçonnerie. | Solución: Para paredes de yeso, utilice los tornillos que se incluyen.

Para acabados de madera, árboles o plataformas sugerimos utilizar tornillos para madera. Para ladrillos, utilice una broca para mampostería.

Problem: What is the included yellow sticker? | Problème : Quel est l'autocollant jaune inclus? | Problema: ¿Para qué sirve el autoadhesivo amarillo que se incluye?

Solution: The yellow sticker is meant to be placed over the motion sensor to limit the detection range. Use this if your light is activating too frequently, and it will only detect motion directly underneath the light. | Solution : L'autocollant jaune doit être placé sur le détecteur de mouvement pour limiter la portée de détection. Utilisez cet autocollant si votre lampe s'active trop souvent, et seuls les mouvements sous la lampe seront détectés | Solución: El autoadhesivo amarillo debe colocarse sobre el sensor de movimiento para limitar el rango de detección. Utilícelo si la luz se activa con demasiada frecuencia y solo detectará el movimiento que ocurra directamente debajo de la lámpara.

WARNINGS | MISES EN GARDE | ADVERTENCIAS

Do not mix old and new batteries.

Ne mélangez pas des piles usées avec des nouvelles piles.

No combine pilas nuevas y usadas.

Do not mix alkaline, standard (carbon-zinc) or rechargeable (nickel cadmium)/(nickel metal hydride) batteries.

Ne mélangez pas les piles alcalines, standard (carbone zinc) ou rechargeables (nickel-cadmium/hybride de nickel).

No combine pilas alcalinas, estándar (zinc-carbono) ni recargables (níquel-cadmio)/(níquel-metal hidruro).

Do not dispose of batteries in fire.

Ne jetez pas les piles au feu.

No deseche las pilas en el fuego.

Batteries should be recycled or disposed of as per state and local guidelines.

Les piles doivent être recyclées ou éliminées conformément aux directives nationales et locales.

Las pilas se deben reciclar o desechar según las normas estatales y locales.

WARNING: This product contains chemicals known to the State of California to cause cancer and birth defects or other reproductive harm.

MISE EN GARDE : Ce produit contient des produits chimiques reconnus par l'État de Californie comme causant le cancer et des anomalies congénitales ou d'autres effets nocifs sur la reproduction.

ADVERTENCIA: Este producto contiene sustancias químicas conocidas en el estado de California como causantes de cáncer y malformaciones congénitas u otros daños reproductivos.

Use only new AA batteries with a 1.5v rating.

Utilisez uniquement de nouvelles piles AA avec une tension de 1,5 V.

Use solamente pilas AA nuevas con una capacidad de 1,5 V.

Install the batteries with polarity in the correct position.

Installez les piles dans le bon sens en respectant la polarité.

Coloque las pilas con los polos en la posición correcta.